



Réf. 11142

## CARACTÉRISTIQUES TECHNIQUES

- Matériau : Acier traité anticorrosion et poudré anti-UV.
- Design : Pictogramme vélo découpé au laser.
- Fixation : À sceller, avec perçage Ø 16 mm pour enfouissement (fer à béton non fourni).
- Dimensions : 40,00 x 522 x 1100 mm.
- Poids : 9 kg.

## AVANTAGES

- ✓ **Matériau** : Acier traité anticorrosion et poudré anti-UV.
- ✓ **Design** : Pictogramme vélo découpé au laser.
- ✓ **Fonction** : Sécurise efficacement le stationnement des cycles.



Réf. 11142

DIMENSIONS	
Poids	9,312 kg
Dim. (L*I*H)	40,00 x 522,00 x 1 100,00 mm
Volume	0,09 m3

## SCHÉMA

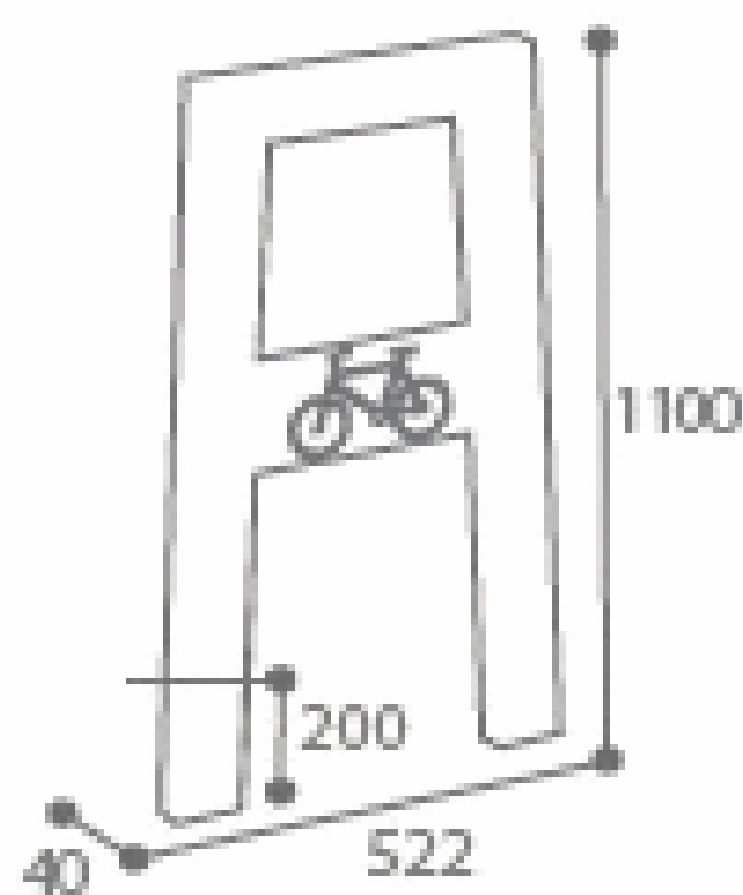

## FINITION

■ Gris anthracite RAL 7016