



Réf. 10064-101



Réf. 10064-121 + 10108-01

CARACTÉRISTIQUES TECHNIQUES

- Deux longueurs : 2500 mm ou 5000 mm
- Profondeur totale : 1520 mm
- Poteaux carrés : tube acier 120 x 120 mm
- Profondeur sous toiture : 1350 mm
- Hauteur sous toiture : mini 2250 - maxi 2390 mm
- Toiture : polycarbonate bronze épaisseur 8 mm, traité anti-UV
- Cadre de toiture : bras acier galvanisé à chaud
- Bardage latéral et bardage de fond : verre sécurisé 8 mm avec signalétique de sécurité
- Fixation bardage : système de pincement en Zamak finition brossée
- Plaque d'arrêt : H 180 x 815 mm, tôle acier galvanisé laquée RAL 9006
- Vitrine horaire : 750 x 550 mm (4 A4), ép. 30 mm en aluminium anodisé. Porte battante remplaçable et réversible. Vitrage plexichocs, ép. 4 mm. Serrure de sécurité 2 clés. Joint d'étanchéité élastomère. Fond tôle galvanisée, laqué blanc. Fixation fournie
- Toutes nos stations bus Venise sont disponibles en version LED

Information et publicité

- Caisson lumineux double face
- Cadre aluminium ép. 150 mm
- Dimensions d'affichage : h 1710 x 1160 mm
- Changement rapide des affiches à hauteur d'homme
- Remplacement aisé du vitrage en cas de casse
- Vitrine "2000" double face
- Cadre aluminium ép. 75 mm
- Solidaire de la station, fixée sur poteau par pattes de fixation
- Porte levante en verre sécurisé 4 mm assistée par vérins
- Dimensions d'affichage : h 1750 x 1200 mm
- Éclairage en option, nous consulter
- Pose par scellement direct
- Notice de montage fournie
- Attention : ne pas installer de banc ou d'assis debout à proximité du caisson lumineux ou de la vitrine "2000" afin de ne pas en bloquer l'ouverture

AVANTAGES

- ✓ **Design** : Moderne et fonctionnel.
- ✓ **Dimensions** : Disponible en 2 longueurs.
- ✓ **Couleurs** : 10 coloris standard Prossentiel disponibles.
- ✓ **Structure** : Robuste en acier galvanisé.

SCHÉMA

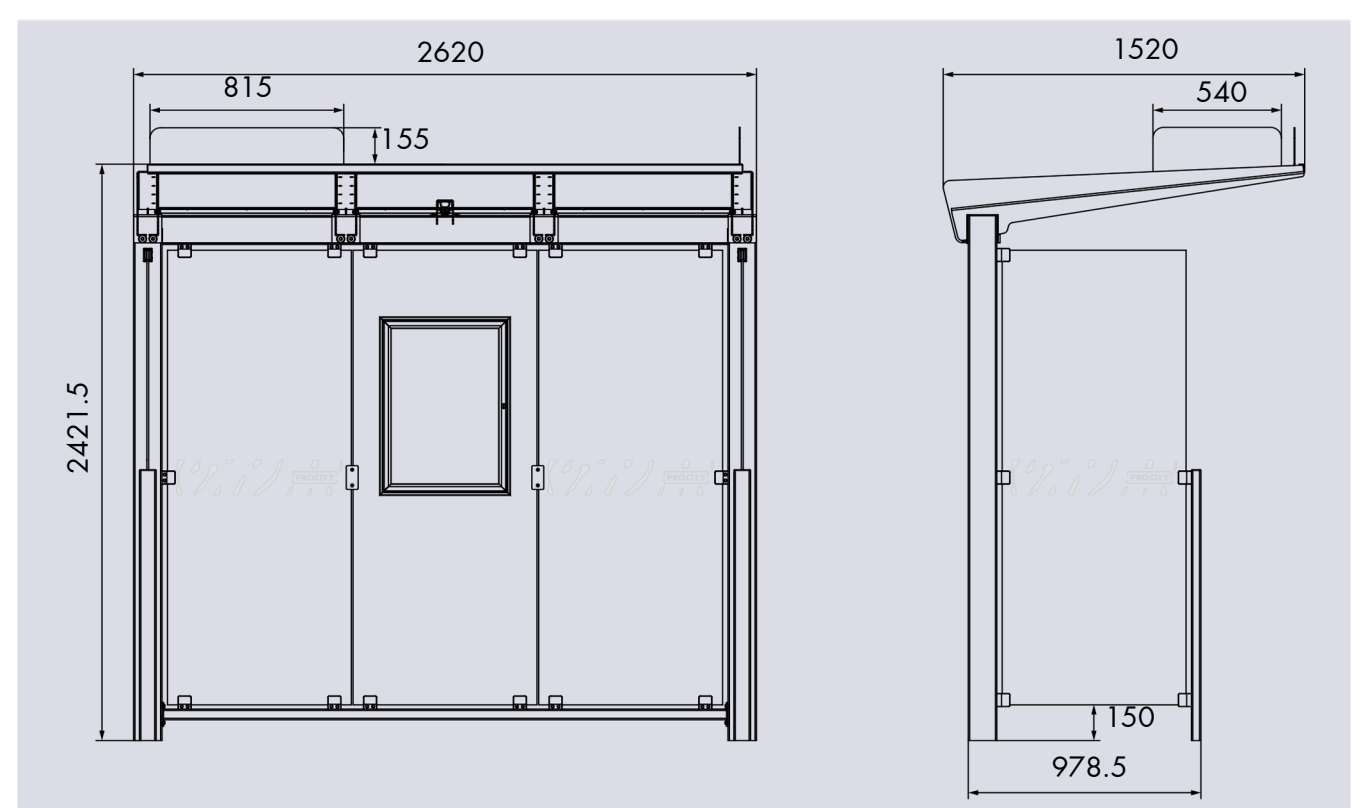

RÉFÉRENCES	2500 mm	5000 mm
Sans éclairage		
Sans bardage latéral	10064-001	10064-021
2 bardages latéraux	10064-101	10064-121
1 vitrine + 1 bardage latéral	10064-201	10064-221
1 caisson lumineux + 1 bardage latéral	10064-301	10064-321
Avec éclairage LED		
Sans bardage latéral	10064-001L	10064-021L
2 bardages latéraux	10064-101L	10064-121L
1 vitrine + 1 bardage latéral	10064-201L	10064-221L
1 caisson lumineux + 1 bardage latéral	1064-301L	10064-321L

OPTION

- Plaque d'arrêt latérale (Réf. 10065)
- Banquette Venise en acier (10108-01)

FINITION PEINTURE

> Peint sur galva selon nos coloris

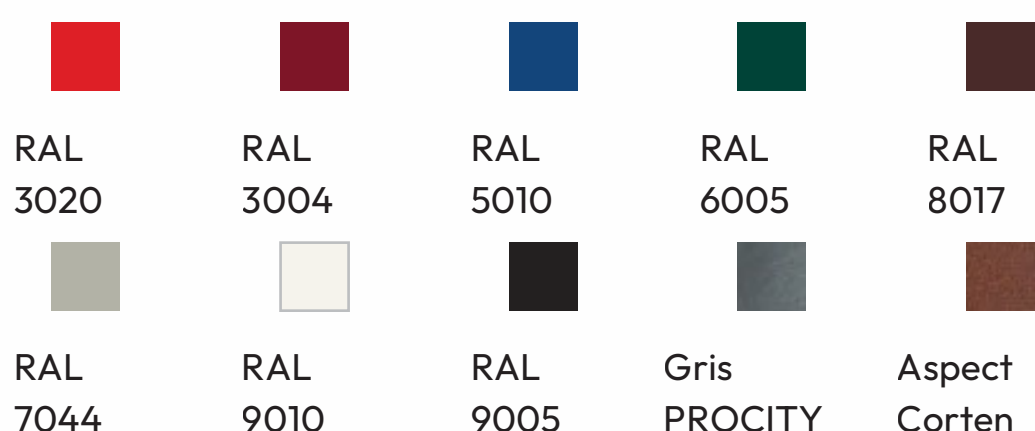

mettons-la en place pour que chacun trouve sa place
loi handicap

Dans sa version sans bardage latéral, la station bus Venise préserve le cheminement des piétons en conformité avec l'arrêté du 15 janvier 2007 relatif à l'accessibilité de la voirie et des espaces publics.